

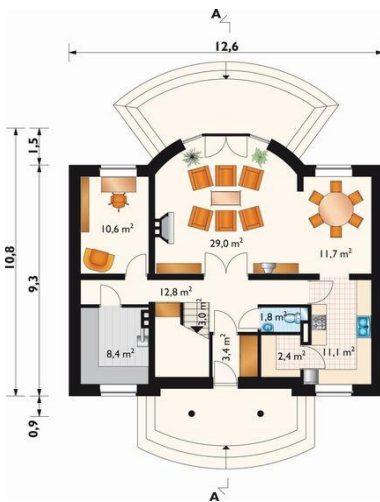

Projekt **AN AKORD CE (DOM AN1-66)**

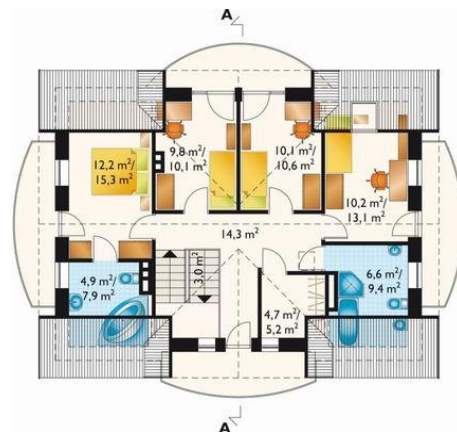

pokój dzienny = 28.9 m<sup>2</sup>  
hol = 12.8 m<sup>2</sup>  
jadalnia = 11.7 m<sup>2</sup>  
kuchnia = 11.1 m<sup>2</sup>  
pokój = 10.6 m<sup>2</sup>  
kotłownia = 8.4 m<sup>2</sup>  
sień = 3.4 m<sup>2</sup>  
klatka schodowa = 3.3 m<sup>2</sup>  
spiżarka = 2.4 m<sup>2</sup>  
wc = 1.7 m<sup>2</sup>



przedpokój = 14.3 m<sup>2</sup>  
pokój = 12.2 m<sup>2</sup>  
pokój = 10.2 m<sup>2</sup>  
pokój = 10.1 m<sup>2</sup>  
pokój = 9.8 m<sup>2</sup>  
łazienka = 6.6 m<sup>2</sup>  
łazienka = 4.9 m<sup>2</sup>  
garderoba = 4.7 m<sup>2</sup>  
klatka schodowa = 3.0 m<sup>2</sup>

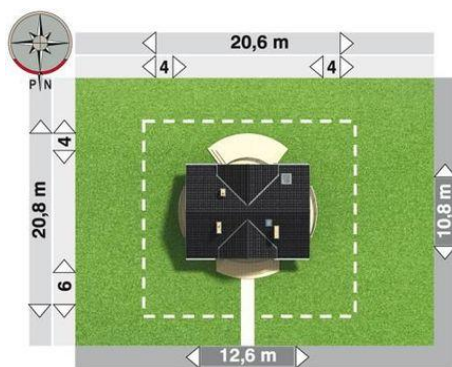

**Informacje**

Wysokość budynku:	<b>8,30 m</b>	Typ zabudowy:	<b>z poddaszem</b>
Liczba pokoi:	<b>6</b>	Pow. całkowita:	<b>303,10 m<sup>2</sup></b>
Pow. dachu:	<b>188,50 m<sup>2</sup></b>	Pow. zabudowy:	<b>121,20 m<sup>2</sup></b>
		Pow. użytkowa:	<b>151,90 m<sup>2</sup></b>
		Kubatura:	<b>689,00 m<sup>3</sup></b>
		Kąt nachylenia dachu:	<b>40,00°</b>
		Min. szerokość działki:	<b>20,60 m</b>
		Min. długość działki:	<b>20,80 m</b>

Cena projektu na dzień 10.03.2021: **3 690,00 zł**

**Pokaż projekt w internecie**

AN AKORD CE - Dom parterowy, z użytkowym poddaszem, niepodpiwniczony. Zobacz nowszą wersję Akorda, projekt Akord Neo Średniej wielkości dom przeznaczony dla 5-6 osobowej rodziny. Wejście przez sień i hol do pokoju dziennego. Z holu dostępny jest pokój gościnny i kuchnia połączona z jadalnią.