

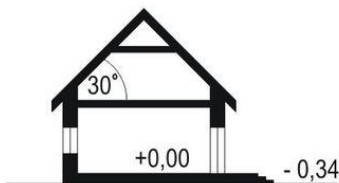

Projekt **ARC Marcel bez garażu CE (DOM AR5-05)**

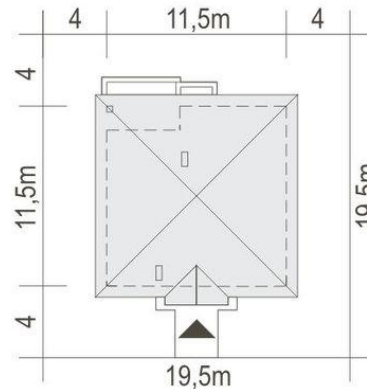

1. Wiatrołap 3.7 m<sup>2</sup>
2. Hol 5.3 m<sup>2</sup>
3. Pom. gospodarcze 2.5 m<sup>2</sup>
4. Kuchnia 8.2 m<sup>2</sup>
5. Salon 25.9 m<sup>2</sup>
6. Łazienka + C.O. 6.1 m<sup>2</sup>
7. Łazienka 3.9 m<sup>2</sup>
8. Przedpokój 4.4 m<sup>2</sup>
9. Sypialnia 14.8 m<sup>2</sup>
10. Sypialnia 9.8 m<sup>2</sup>
11. Sypialnia 12.0 m<sup>2</sup>



**Informacje**

Wysokość budynku:	<b>7,10 m</b>	Typ zabudowy:	<b>parterowy</b>
Wysokość parteru:	<b>2,80 m</b>	Pow. całkowita:	<b>126,60 m<sup>2</sup></b>
Liczba pokoi:	<b>4</b>	Pow. zabudowy:	<b>127,00 m<sup>2</sup></b>
Pow. dachu:	<b>185,00 m<sup>2</sup></b>	Pow. użytkowa:	<b>96,70 m<sup>2</sup></b>
Szerokość budynku:	<b>11,50 m</b>	Kubatura:	<b>404,60 m<sup>3</sup></b>
Długość budynku:	<b>11,50 m</b>	Kąt nachylenia dachu:	<b>30,00°</b>
		Min. szerokość działki:	<b>19,50 m</b>
		Min. długość działki:	<b>19,50 m</b>

Cena projektu na dzień 04.02.2022: **3 630,00 zł**



**Pokaż projekt w internecie**

ARC Marcel bez garażu CE - Niewielki, wygodny i oszczędny dom parterowy dla 4-5-cio osobowej rodziny z poddaszem o pow.około 20m<sup>2</sup> nadającym się do adaptacji na dodatkowe pomieszczenie.