



Projekt **ARP Portia CE (DOM AP1-03)**



Parter



RZUT PARTERU: pow. pomieszczeń  
79,89m<sup>2</sup> + garaż 21,90m<sup>2</sup>

Poddasze



Å RZUT PODDASZA: pow.  
pomieszczeń 66,39m<sup>2</sup>  
(106,52m<sup>2</sup>)Å Å

\*Zestawienie pow. na wysokości 190cm (pow. podłogi)

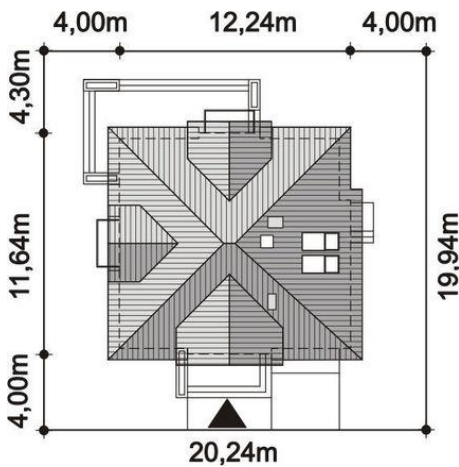

**Informacje**

Wysokość budynku:	<b>9,08 m</b>	Typ zabudowy:	<b>z poddaszem</b>
Wysokość parteru:	<b>2,62 m</b>	Pow. całkowita:	<b>265,46 m<sup>2</sup></b>
Liczba pokoi:	<b>5</b>	Pow. zabudowy:	<b>135,97 m<sup>2</sup></b>
Pow. dachu:	<b>225,40 m<sup>2</sup></b>	Pow. użytkowa:	<b>146,28 m<sup>2</sup></b>
Szerokość budynku:	<b>12,24 m</b>	Kubatura:	<b>818,57 m<sup>3</sup></b>
Długość budynku:	<b>11,64 m</b>	Kąt nachylenia dachu:	<b>40,00°</b>
		Min. szerokość działki:	<b>20,24 m</b>
		Min. długość działki:	<b>19,94 m</b>

Cena projektu na dzień 10.03.2021: **3 150,00 zł**



**Pokaż projekt w internecie**

ARP Portia CE - ARP PORTIA CE (DOM AP1-03) to reprezentacyjny, piękny dom z poddaszem użytkowym i garażem wkomponowanym w bryłę. Jest on atrakcyjną propozycją dla 4-5 osobowej rodziny, ceniącej wygodę oraz klasyczną elegancję. Dużym atutem projektu jest świetnie zorganizowany układ pomieszczeń.